

Pingbong - Ballspiel

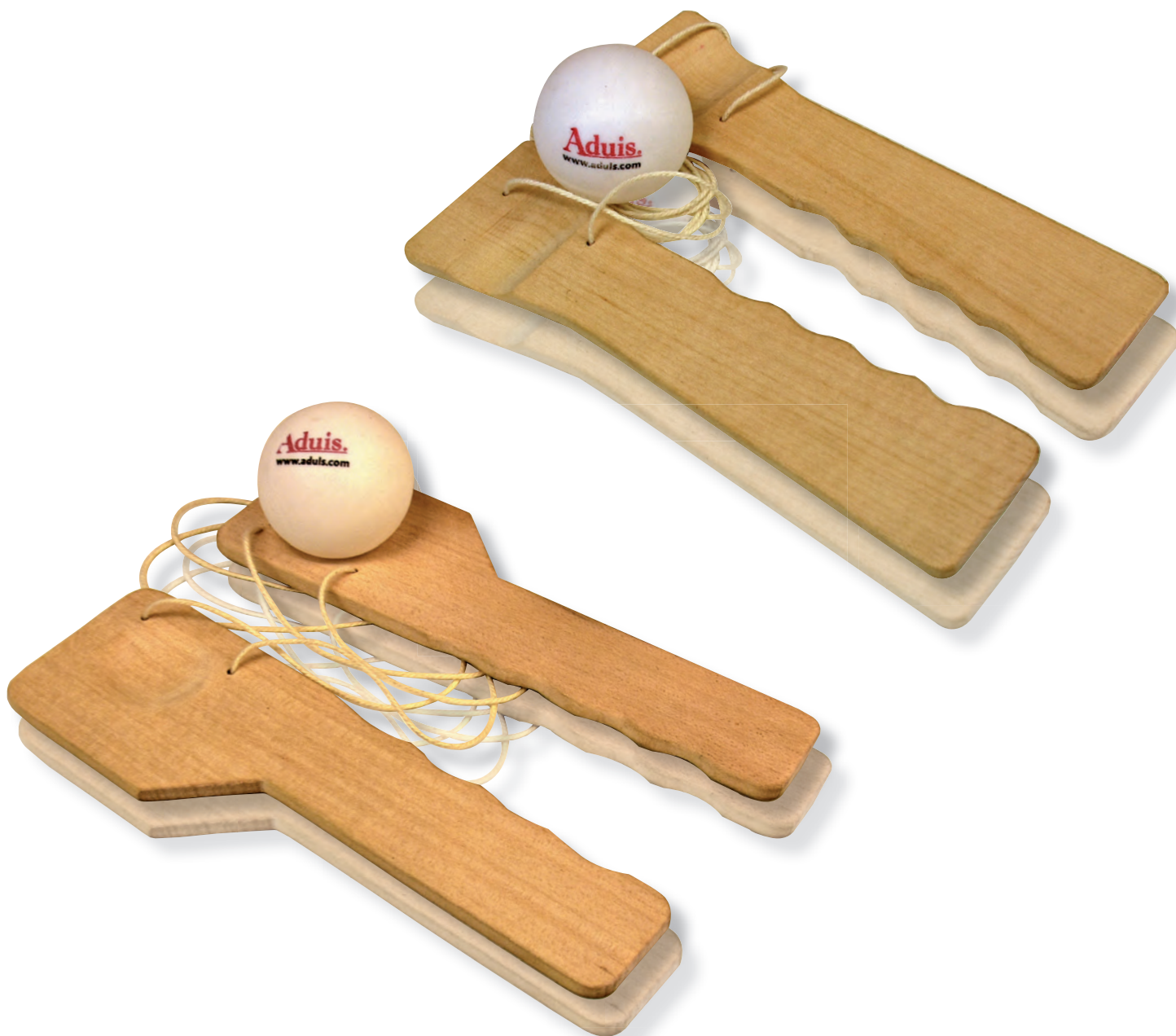
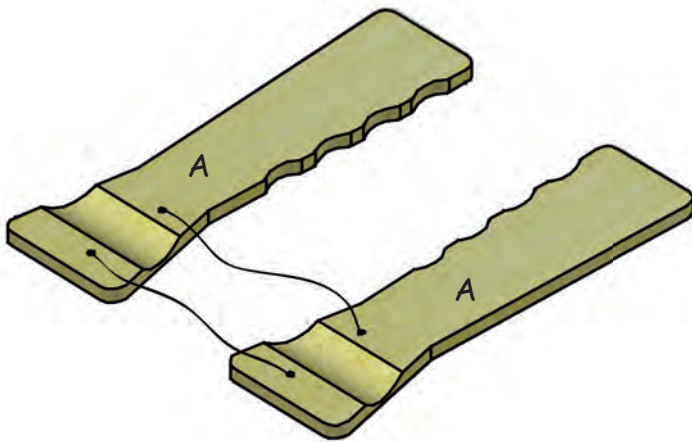

Name:		Klasse:	
Stückliste:		Teile:	Werkzeugvorschlag:
2 Lindenholz	160 / 50 / 5 mm	A	Lineal, Bleistift, Raspel, Schnitzisen, Laubsäge,
1 Schnur	1000 mm		Schleifpapier, transparentes Klebeband
1 Spielball			Bohrer Ø 2 mm

Die Bauanleitung:1. Übersicht:**Variante 1**

Ballmulde wird durch Raspeln ausgearbeitet -
runde Raspel erforderlich.

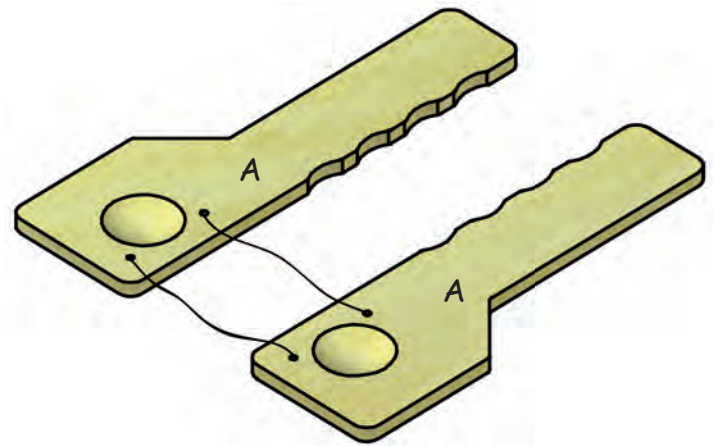
**Variante 2**

Ballmulde wird durch Schneiden ausgearbeitet -
rundes Schnitzmesser erforderlich.

- Wähle zwischen Variante 1 bzw. 2. Selbstverständlich kannst du auch deine eigene Form entwickeln und in die Tat umsetzen.

2. Teil (A):

- Schneide die Schablonen aus, klebe sie mit transparentem Klebeband auf die Leisten (A).
- Bohre die Löcher \varnothing 2 mm.
- Säge die Form der Teile (A) mit der Laubsäge aus.
- Feile mit einer Rundraspel eine Rundung in die Teile (A).
- Schleife die Rundung gut mit Schleifpapier nach.
- *Schnitze mit einem runden Schnitzisen eine Mulde in die Teile (A).*
- *Schleife die Rundungen gut mit Schleifpapier nach.*

2.1 Die Teile (A) anpassen:

Passe die Form der Griffe an deine Hände an:

- ① Zeichne dazu die Griffriellen auf der Unterseite der Teile (A) nach der Form deiner Finger nach.
- ② Arbeite die Griffriellen anschließend mit Feile und Schleifpapier aus.

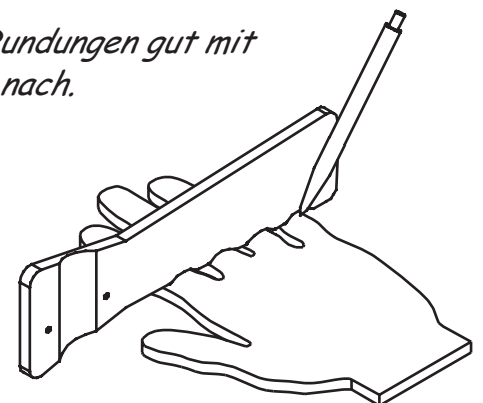

3. Die Schnur einfädeln:

- Fädle die Schnur in die Teile (A) ein.
- Knüpfe in die Enden jeweils einen 3-fachen Knoten.

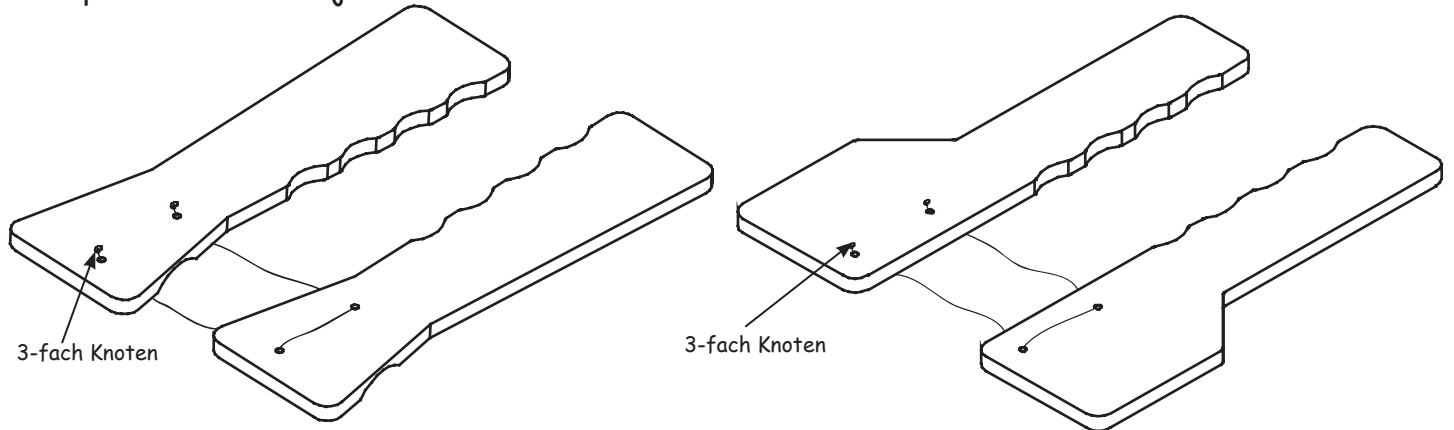
**4. Das Spiel:**

- Lege den Ball in die Mulde von Teil (A).
- Spanne die Schnüre indem du die Teile (A) auseinanderziehst.
- Versuche nun möglichst viele Ballanschläge in möglichst kurzer Zeit zu erreichen, ohne dass der Ball auf den Boden fällt.

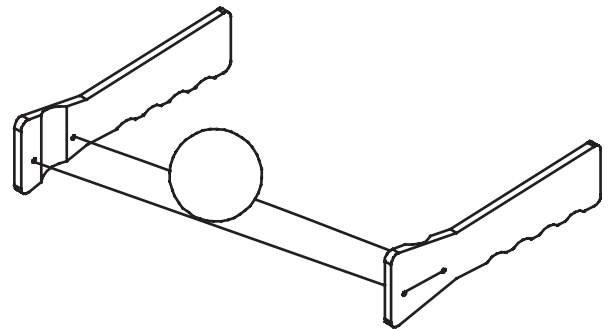

--> Erfinde weitere Spielvarianten und Schwierigkeitsgrade.

Viel Spaß und gutes Gelingen!

