

Mühle und Solitär

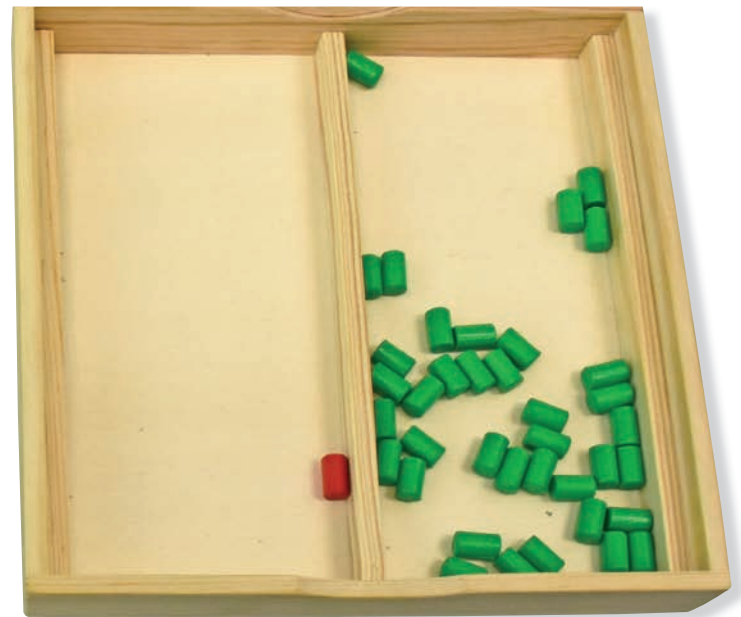
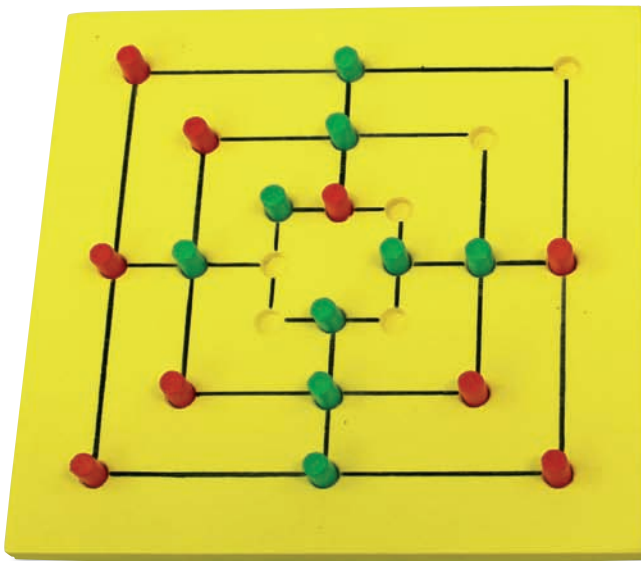

Gehört ihr auch zu den Schülern die am Puls des **Prozessors** leben, die vor dem Frühstück schon ihr Entreprise update machen, sich nicht von den Bytes der Zeit zermalmen lassen ...

Noch ein **Business meeting** bevor euer Chauffeur euch zur Schule bringt. Schnell ein paar Stunden Unterricht, dann geht es weiter: Musikschule, Fitness, Teambuilding Coaching. Das ist dein Leben. Und dann: **Stromausfall**. Ein Summen, das letzte Aufflackern vom Battery Backup System - Stille

Gönn dir jetzt ein wenig Ruhe, du bist nicht allein. Nimm deine Schatztruhe, die du vor langer Zeit gebastelt hast und spiel eine Runde **Solitär**, das inspiriert!

Name:		Klasse:	
Stückliste:		Teile:	Werkzeugvorschlag:
2 Holzleisten	160 / 20 / 5 mm	A	Bleistift, Lineal, Schleifpapier
2 Holzleisten	150 / 20 / 5 mm	B	Bohrmaschine, Bohrer Ø 7,0 mm
3 Holzleisten	150 / 10 / 5 mm	C	Klemm- oder Schraubzwingen
1 Sperrholzplatte	160 / 160 / 3 mm	D	Kleber, Holzleim, Schere
3 Sperrholzplatten	150 / 150 / 3 mm	E, F, G	Feinsäge, Laubsäge, Holzfeilen
3 Rundstäbe	160 / Ø 6 mm		transparentes Klebeband

Die Bauanleitung:

1. Übersicht / Explosionszeichnung:

Verschaffe dir einen Überblick.

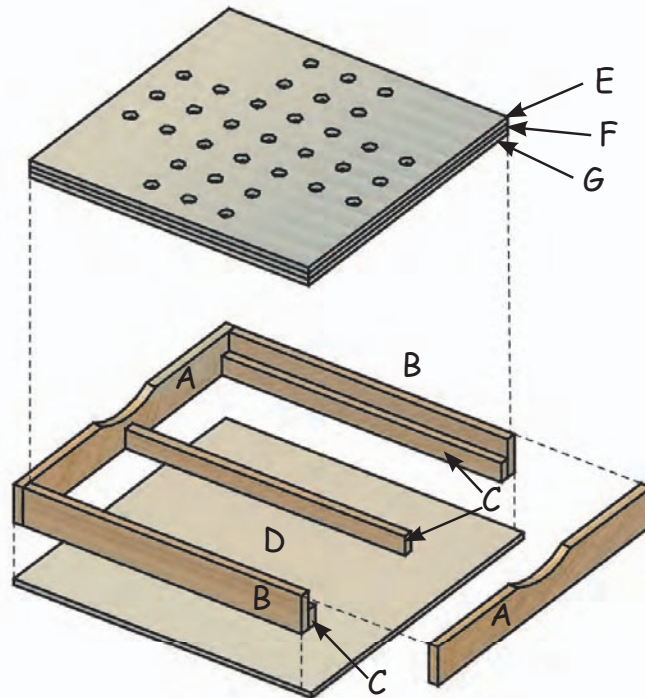

2. Die Aufbewahrungsbox - Teile (A, B, C, D):

❶ • Feile in die Teile (A) eine Kerbe laut Schablone auf Plan 1.

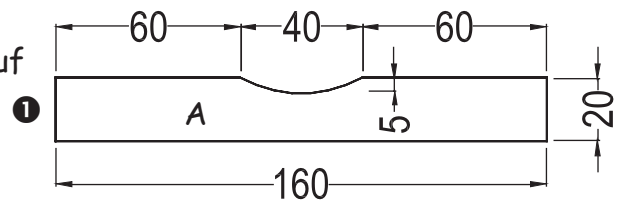

❷ • Leime einen Teil (A) auf Teil (D).

❸ • Leime die Teile (B) auf.

❹ • Leime Teil (A) auf.

-> Fixiere die Ecken evtl. mit Klebeband.

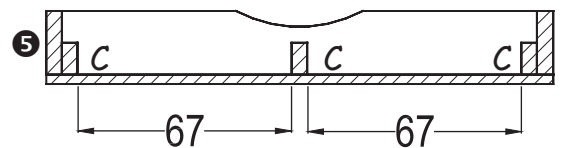

❺ • Leime die Teile (C) ein.

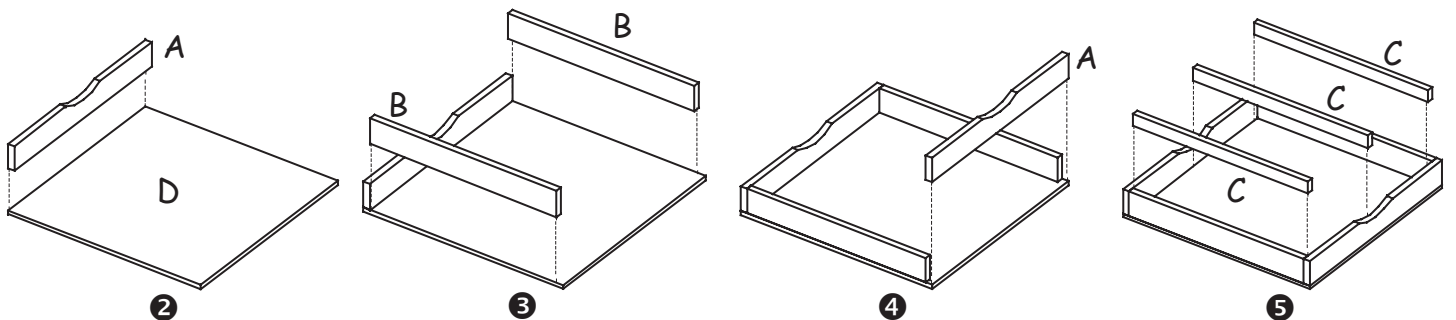

3. Die Spielfläche:

Die Spielfläche wird aus 3 Sperrholzteilen (E, F, G) gefertigt.

- Schneide die Vorlagen aus Plan 1 bzw. 2 mit der Schere aus und klebe sie mit transparentem Klebeband auf.
- Bohre die Löcher $\varnothing 7,0$ mm und entgrate die Bohrlöcher mit Schleifpapier.
- Leime die Teile (E, F, G) zusammen -> Teil (F) ohne Löcher liegt in der Mitte!
- Fixiere die Teile (E, F, G) zum Trocknen des Leims mit Klebeband.
- Feile und schleife nach dem Trocknen die Kanten der Spielfläche gut nach.
- Teste, ob die Spielfläche leicht in die Aufbewahrungsbox gelegt werden kann.
-> wenn nötig nochmals nachfeilen.

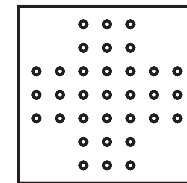

Solitär

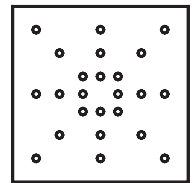

Mühle

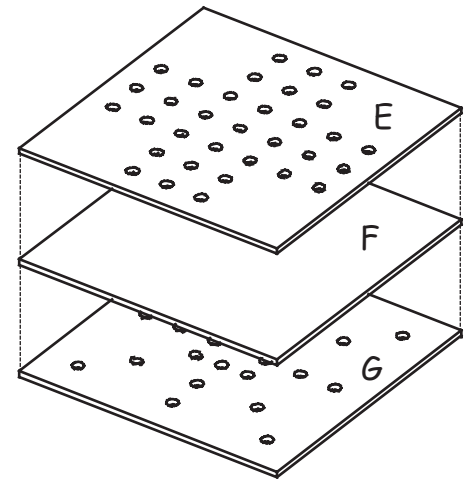
**4. Die Spielsteine:**

- Zeichne je 16 Spielsteine mit 10 mm Länge auf.
- Schneide die Spielsteine ab und entgrate sie mit Schleifpapier.
- Bemale 10 Steine (für Mühle) mit einer Farbe. -> Die restlichen Spielsteine bemalst du mit einer anderen Farbe.

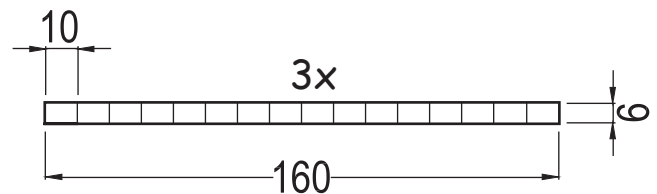
**5. Die Oberfläche:**

Bemale die Oberfläche deiner Spielflächen mit Farben deiner Wahl. Zum besseren Schutz, kannst du dein Mühle / Solitär noch lackieren. Lackiere die Spielsteine, die Spielfläche und die Aufbewahrungsbox einzeln, damit sie nicht verkleben. Zeichne die Linien des Mühlespiels mit wasserfestem Stift laut Plan 1 auf.

Spielanleitung Solitär:

Solitär ist ein Spiel für einen Spieler. Alle Felder werden mit einem Stein besetzt. Nur das Mittelfeld bleibt frei. Du beginnst an einer beliebigen Stelle mit dem Überspringen eines Spielsteins. Es darf nur waagrecht oder senkrecht übersprungen werden. Diagonale Sprünge sind nicht erlaubt. Hinter dem übersprungenen Stein muss eine leere Stelle sein. Du kannst auch mehrere Spielsteine in einem Spielzug überspringen. Der übersprungene Stein wird entfernt. Zum Schluss soll nur mehr ein Spielstein übrig bleiben.

Viel Spaß und gutes Gelingen!

Mühle

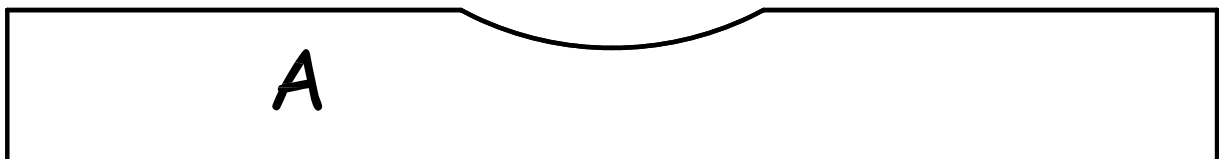
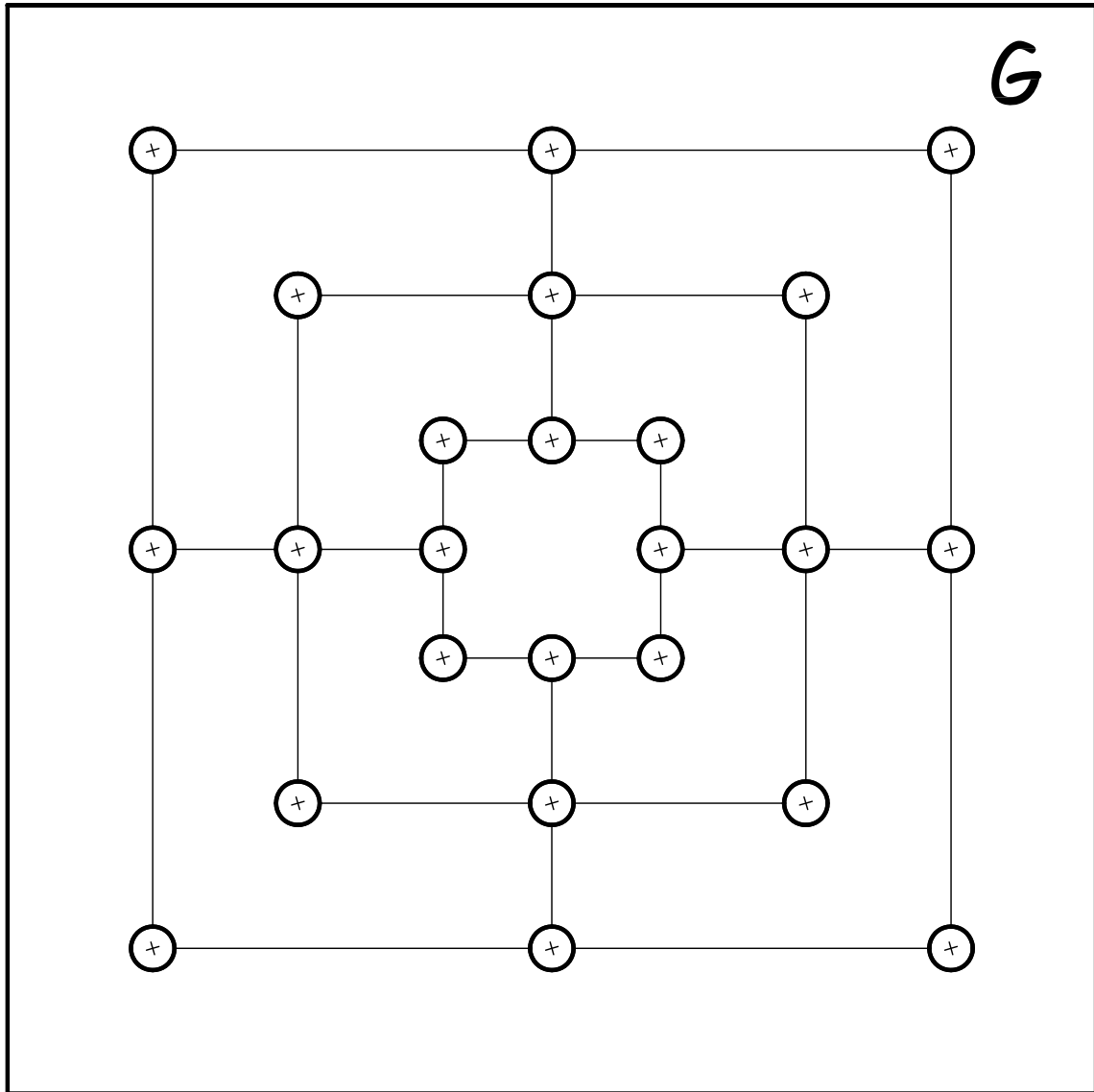

Solitär

