

Tangram

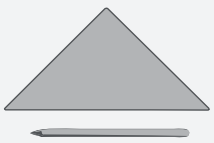

WERKZEUGVORSCHLAG:



Bleistift & Lineal



Laubsäge



Feinsäge



Feile



Holzleim / Alleskleber



Schleifpapier

NAME:

KLASSE:

STÜCKLISTE:

ABMESSUNGEN:

BEZEICHNUNG:

TEILE:

1 Sperrholz



130 / 130 / 3 mm

Boden

A

1 Sperrholz



120 / 120 / 6 mm

Spielsteine

1 Sperrholz



120 / 120 / 3 mm

Deckel

D

1 Sperrholz



260 / 10 / 5 mm

Rahmen

B, C

1 Gummiring



108 / 10 / 6mm

1 Übersicht:

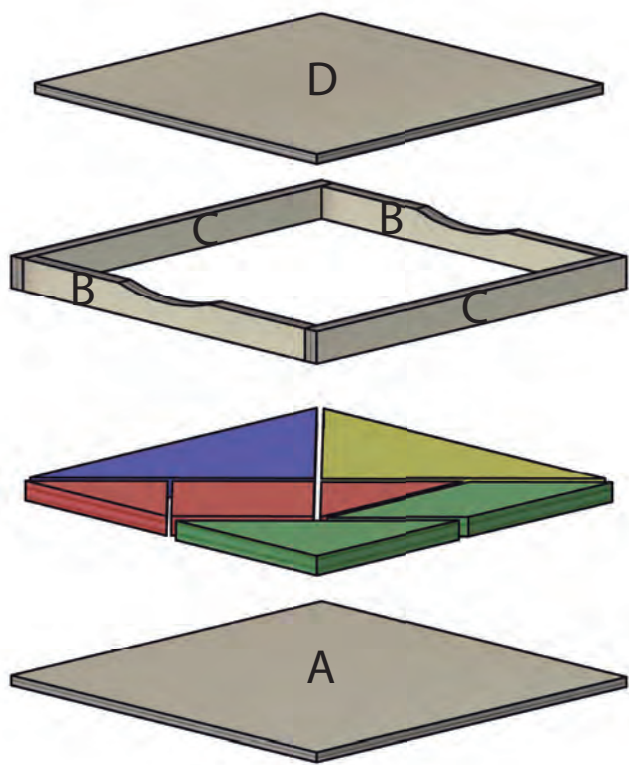

Verschaffe dir einen ersten Überblick. OK ✓

2 Die Spielsteine:

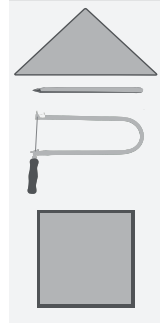
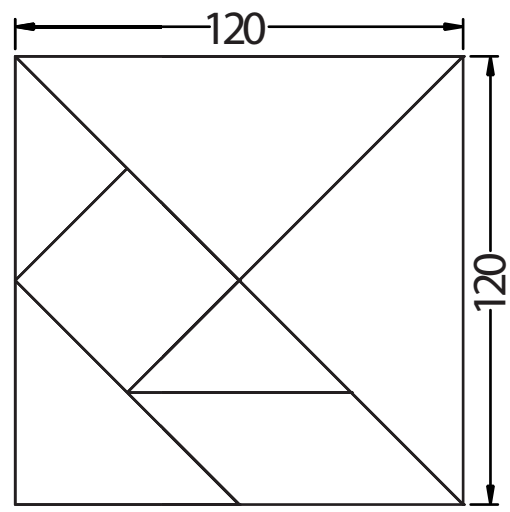

Zeichne die **Spielsteine** auf das **Sperrholz (120/120/6 mm)**, indem du die Schablone drauflegst und die Linien durchdrückst. Nun kannst du die Teile aussägen. Versuche den **Laubsägebogen möglichst senkrecht** zu halten und arbeite die Flächen und Kanten danach noch mit **Schleifpapier** nach. OK ✓

3 Rahmen:

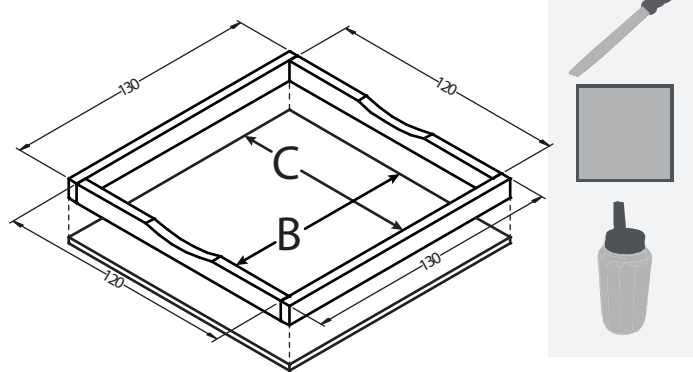

Schneide die **zwei Leisten (260/10/5 mm)** in 4 Teile nach den angegebenen Maßen und erstelle eine Rundung mit der Feile in den Teilen (B). Schleife alle Rahmenstücke und die **Bodenplatte (A) (130/130/3 mm)**. Leime sie anschließend wie in der Abbildung zusammen. Schleife zuletzt auch den **Deckel**. Damit dein Werkstück richtig zur Geltung kommt, kannst du es in **verschiedenen Farben bemalen**. Um dein Tangram dauerhaft zu schützen, kannst du es abschließend mit **Klarlack lackieren**. OK ✓

4 Das Spiel:

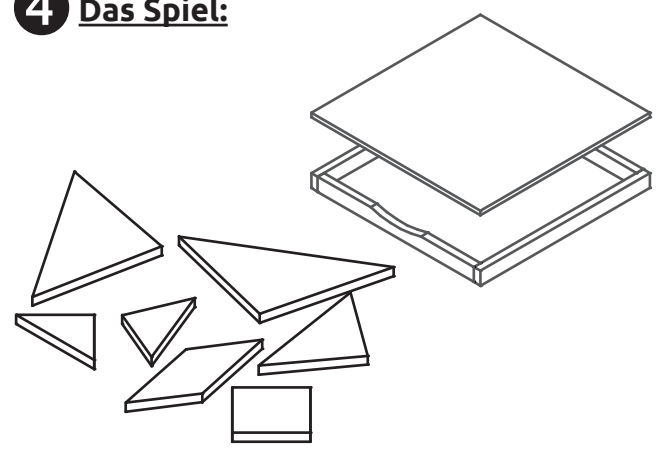

Das Tangram Spiel besteht aus nur 7 einfachen geometrischen Formen. Aber diese Formen haben es in sich. Das wussten bereits die alten Chinesen! Deine erste Aufgabe ist die 3 Problemstellungen auf dem Schablonenblatt zu lösen. Es sind aber **tausende verschiedene Darstellungen erstellbar**.

Viel Vergnügen und Erfolg! OK ✓

Aduis.

3 Aufgaben zum Lösen:

